

blue connect blue fit50

BEDIENUNGSANLEITUNG

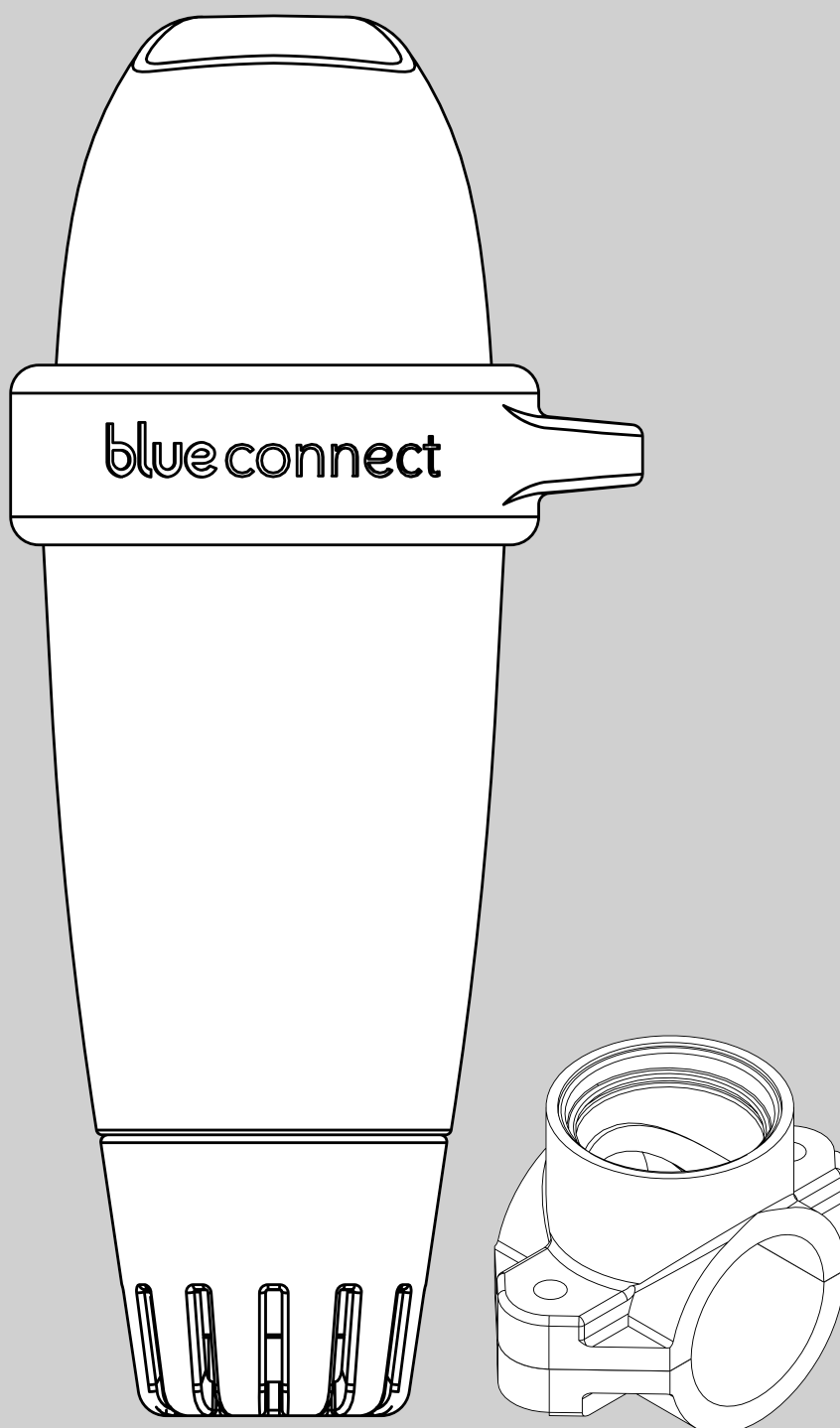

blue

Vielen Dank, dass Sie sich für **Blue Connect** entschieden haben.

www.blueconnect.io

Einleitung

A. Überblick

Blue Connect misst kontinuierlich die wichtigsten Parameter Ihres Schwimmbeckens (Temperatur, pH-Wert, Chlorgehalt, Leitfähigkeit). Außerdem informiert das Gerät über die Außentemperatur und das Wetter an Ihrem Standort. Die Ergebnisse dieser Analyse erhalten Sie über die App "**Blue Connect**" als Benachrichtigung an Ihr kompatibles Smartphone oder Tablet unter Android™ und iOS gesendet. Erkennt das Gerät einen fehlerhaften Parameter, werden Sie über den Status informiert. Sie erhalten Hinweise, wie Sie diesen Parameter regulieren und stabilisieren, um eine gesunde, gleichbleibende Wasserqualität sicherzustellen.

Blue Connect misst folgende Werte:

- » Wassertemperatur (°C, °F): Eine zu hohe Temperatur verringert die Wirksamkeit des Chlors und fördert das Wachstum von Mikroorganismen.
- » pH-Wert (Potenzial des Wasserstoffs): Dieser Wert misst, ob ein Medium sauer oder alkalisch ist. Der pH-Wert hat einen Einfluss auf die Wirkung des Desinfektionsmittels.
- » ORP/Redox-Spannung (Anteil des Aktivchlors in mV): Das Oxidations-Reduktionspotential oder Redox-Potential ist ein Maß für die Oxidationsfähigkeit oder das Reduktionspotential eines Stoffes gegenüber einem anderen. Es liefert Informationen zur desinfizierenden Wirkung des Wassers.
- » Leitfähigkeit¹ (µS): Messung der Konzentration anorganischer Salze im Wasser anhand dessen Fähigkeit, elektrischen Strom zu leiten.

B. Gebrauchshinweise

- » Verwenden Sie **Blue Connect** ausschließlich für die Wasseranalyse.
- » **Blue Connect** ist kein Spielzeug. Vermeiden Sie Erschütterungen, da das Gerät dadurch beschädigt werden kann.
- » Halten Sie **Blue Connect** wegen der eingesetzten Chemikalien während der Handhabung (z. B. Kalibrierung oder Versetzen in den Standby-Betrieb) außerhalb der Reichweite von Kindern. Bewahren Sie die Kalibrierprodukte außer Reichweite von Kindern auf.
- » Öffnen Sie nicht den oberen Teil des Geräts (außer zum Batteriewechsel). Befolgen Sie die Anweisungen zum Batteriewechsel genau. Durch Flüssigkeiten verursachte Schäden sind von der Garantie ausgeschlossen.
- » Öffnen Sie nicht den unteren Teil des Geräts (außer zum Wechseln des Fühlers). Befolgen Sie die Anweisungen zum Fühlerwechsel genau. Durch Flüssigkeiten verursachte Schäden sind von der Garantie ausgeschlossen.
- » Bewahren Sie den Fühler außerhalb des Wassers grundsätzlich in der mit KCl (gesättigter Kaliumchloridlösung), pH4-Lösung oder notfalls Wasser aus dem Schwimmbecken gefüllten Aufbewahrungskappe auf.
- » Füllen Sie die Aufbewahrungskappe nicht mit demineralisiertem Wasser.

¹ Bei Salzwasserbecken wird der Salzgehalt (bzw. genauer der Gesamtsalzgehalt) anhand der Leitfähigkeit gemessen. Salzgehalt (g/l): Der Salzgehalt dient zur Auswertung der Menge an Salzen im Wasser.

- » Achten Sie darauf, dass der obere Teil des Geräts aus dem Wasser ragt, um die Datenübertragung zu ermöglichen.
- » Für einen optimalen Betrieb von **Blue Connect** muss die Wassertemperatur zwischen 5 und 50 °C liegen.
- » Bewahren Sie die Seriennummer und den Code1 (key) von **Blue Connect** auf.
- » Lagern Sie **Blue Connect** frostsicher.

Gerätebeschreibung

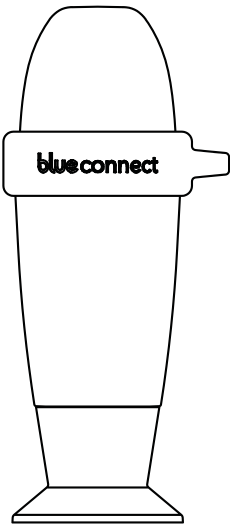

Blue Connect Analysegerät: Wird zum Schutz des Fühlers während des Transports in der Aufbewahrungskappe gesichert ausgeliefert. Der Fühler wird zum Schutz in KCl (gesättigter Kaliumchloridlösung) aufbewahrt.

Aufbewahrungskappe: Dient zur Aufbewahrung des Fühlers beim Transport oder einer längeren Lagerung (z. B. im Winter), eingetaucht in Lösung.



Gebrauchskappe: Muss grundsätzlich angebracht werden, bevor das Gerät ins Wasser eingesetzt wird. So sind die Sensoren vor Beschädigung geschützt.



Band: Zur Befestigung des Geräts.



Schnellstartanleitung: Unterstützt die Einrichtung des Geräts.

² Auf der Rückseite der Schnellstartanleitung und am Fuß der Kappe von **Blue Connect**.

Installation der app

1. Aktivieren Sie das Internet (WLAN oder LTE) und Bluetooth® an Ihrem Smartphone oder Tablet.

Hinweis: Bleiben Sie während der gesamten Aktivierung von **Blue Connect** in der Nähe Ihres Geräts.



2. Laden Sie die kostenlose App "**Blue Connect**" aus dem App Store® oder von Google Play™ herunter.



3. Lassen Sie Benachrichtigungen zu, damit Sie Warnhinweise erhalten können.

4. Melden Sie sich bei "**Blue Connect**" an:

- » über Facebook®.
- » über Twitter®.
- » mit Ihrer E-Mail-Adresse.

5. "Schwimmbecken anlegen": Geben Sie die Eigenschaften Ihres Beckens ein.
Hinweis: Sie können die Eigenschaften Ihres Beckens jederzeit unter "Einstellungen" » "Becken" ändern.

Hinweis: Um ein zweites Schwimmbecken zur App hinzuzufügen, tippen Sie auf den Namen des aktiven Beckens und wählen Sie "Becken hinzufügen".

Die App ist in vier Hauptabschnitte eingeteilt³:



Dashboard: Zeigt den Status von **Blue Connect**, die Wassertemperatur, das lokale Wetter und die Qualität des Beckenwassers an.



Wertetabelle: Zeigt die von **Blue Connect** gemessenen genauen Werte, Trends und Idealwerte an.



Wartungshinweise: Gibt Hinweise, was zu tun ist, um eine gleichbleibend hohe Wasserqualität im Becken zu bewahren.



Einstellungen: Ermöglicht die Konfiguration der Beckeneinstellungen und **Blue**-Geräte und bietet Zugang zu Hilfe und technischem Support.

³ Die App wird ständig weiter verbessert und verändert.

Installation von Blue Connect

A. Wie wird Blue Connect gestartet?

1. Tippen Sie in der App unter "Einstellungen" » "**Blue Connect**" auf "Hinzufügen" und geben Sie den Code (key) sowie die drei letzten Stellen der Seriennummer (SN) ein, die Sie auf der Rückseite der Schnellstartanleitung oder am Fuß der Aufbewahrungskappe des Geräts finden.
2. Um das Gerät starten zu können, muss es zunächst aktiviert werden. Die Oberseite des Geräts hat eine Wellenform. Drehen Sie das Wellental zu sich und schütteln Sie kräftig. Das Gerät bestätigt die Aktivierung durch zwei Pieptöne.

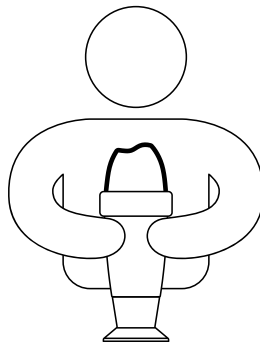

3. Mit "OK" schließen Sie die Aktivierung ab. Das Gerät wird nun mit Ihrem Konto verknüpft und es wird eine dauerhafte Verbindung zum Sigfox^{®4}-Netzwerk eingerichtet.
4. Stellen Sie **Blue Connect** aufrecht auf die Aufbewahrungskappe und schrauben Sie diese los.

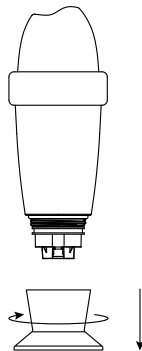

5. Leeren Sie die Aufbewahrungskappe, spülen Sie sie mit sauberem Wasser und verstauen Sie sie sicher.

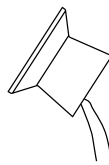

⁴ Sigfox[®] ist ein Telekommunikationsnetz mit Spezialisierung auf das Internet der Dinge (IoT). Das Mobilfunknetz verursacht keine Störungen privater WLAN-Netze. Unter www.sigfox.com/coverage können Sie überprüfen, ob Ihr Schwimmbecken vom Sigfox[®]-Netz abgedeckt wird. **Blue Connect** verwendet Sigfox[®] zur Datenübertragung an Ihr Smartphone.

6. Spülen Sie den Fühler mit sauberem Wasser, setzen Sie ihn in die Gebrauchskappe und diese in das schützende Gerätegehäuse ein.

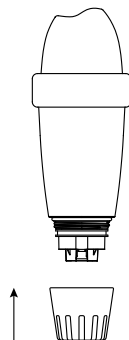

7. Setzen Sie **Blue Connect** in das Becken ein:
Im **Becken**: Lassen Sie das Gerät frei im Becken schwimmen. Falls nötig, können Sie es mit dem Band und dem Gummiring im Becken fixieren.
Im **Maschinenraum** mit **Blue Fit50***: Weitere Informationen finden Sie auf unserer Website www.blueconnect.io, oder wenden Sie sich an Ihren Fachhändler.

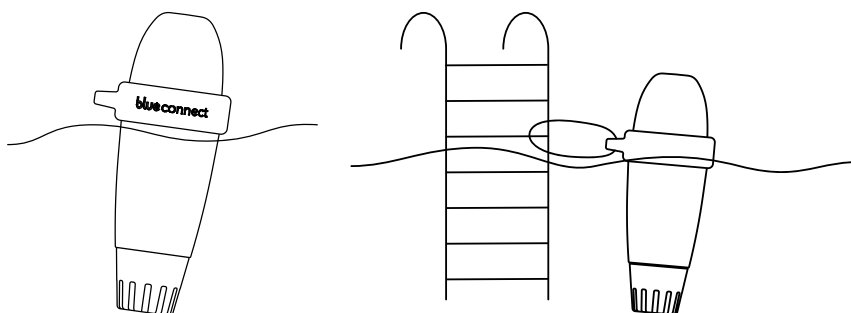

Hinweis: Achten Sie darauf, dass das Gerät senkrecht schwimmt und dass der obere Teil aus dem Wasser ragt, um eine fehlerlose Datenübertragung zu gewährleisten.

B. Hinweise

- » Lassen Sie den Sensor nicht der Luft ausgesetzt.
- » Das Sigfox®-Netzwerk stellt automatisch eine Verbindung her und sendet in regelmäßigen Abständen Messungen.
- » Nach dem ersten Einsetzen in das Becken kann es mehrere Stunden dauern, bis sich die Sensorparameter stabilisiert haben.
- » Bei fehlender Sigfox®-Netzabdeckung haben Sie zwei Möglichkeiten:
 - » Verwendung von **Blue Connect** über Bluetooth®. In diesem Fall müssen Sie tägliche Bluetooth®-Messungen durchführen, damit das Gerät seine Funktion als Analysegerät erfüllen kann.
 - » **Blue Extender**** ermöglicht eine Verbindung von **Blue Connect** mit Ihrem WLAN-Netz. Weitere Informationen finden Sie auf unserer Website oder erhalten Sie bei Ihrem Fachhändler.

Am besten sehen Sie sich unser Installationsvideo für **Blue Connect** unter www.blueconnect.io an (unter "Hilfe").

* **Blue Fit50** ist ein Zubehörteil für **Blue Connect**. Es ist im **Blue Plus** Paket oder separat erhältlich.

** Separat erhältlich.

Wartung von Blue Connect

A. Kalibrierung

Hinweis: Neugeräte müssen nicht kalibriert werden.

1. Nehmen Sie das Gerät aus dem Wasser, ziehen Sie die Gebrauchskappe ab und spülen Sie den Fühler mit sauberem Wasser.

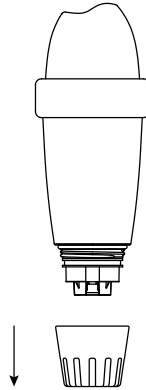

2. Spülen Sie die Aufbewahrungskappe mit klarem Wasser und wischen Sie sie aus.

3. Aktivieren Sie das Internet (WLAN oder LTE) und Bluetooth® an Ihrem Smartphone.
Hinweis: Bleiben Sie während der gesamten Kalibrierung in der Nähe Ihres Geräts.



4. Tippen Sie in der App unter "Einstellungen" » "Blue Connect" auf "Kalibrieren". Oben im Display erscheint eine Meldung, dass das Gerät erkannt wurde.

5. Füllen Sie eine pH4-Lösung in die Aufbewahrungskappe ein und schrauben Sie sie auf das Gerät auf. Danach drücken Sie auf "Prüfen". Oben im Display wird der Fortschritt der Messung angezeigt. Schrauben Sie nach Abschluss der pH4-Messung die Aufbewahrungskappe ab und spülen Sie den Fühler. Leeren, spülen⁵ und wischen Sie die Aufbewahrungskappe aus.

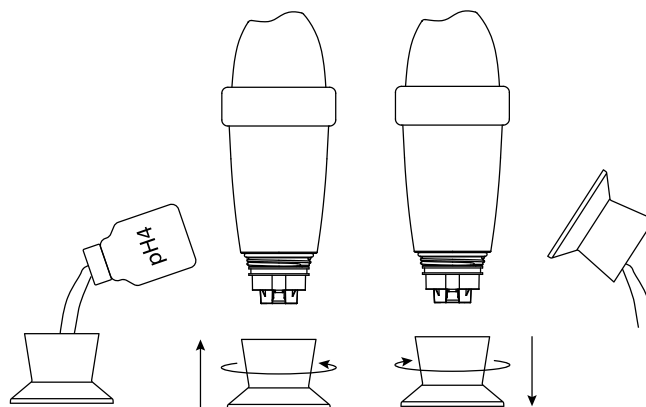

⁵ Reinigen Sie nach Anwendung eines Kalibrierprodukts immer Fühler und Aufbewahrungskappe mit klarem Wasser, um ein Vermischen zu verhindern.

6. Füllen Sie eine pH7-Lösung in die Aufbewahrungskappe ein und schrauben Sie sie auf das Gerät auf. Danach drücken Sie auf "Prüfen". Oben im Display wird der Fortschritt der Messung angezeigt. Schrauben Sie nach Abschluss der pH7-Messung die Aufbewahrungskappe ab und spülen Sie den Fühler. Leeren, spülen und wischen Sie die Kappe aus.

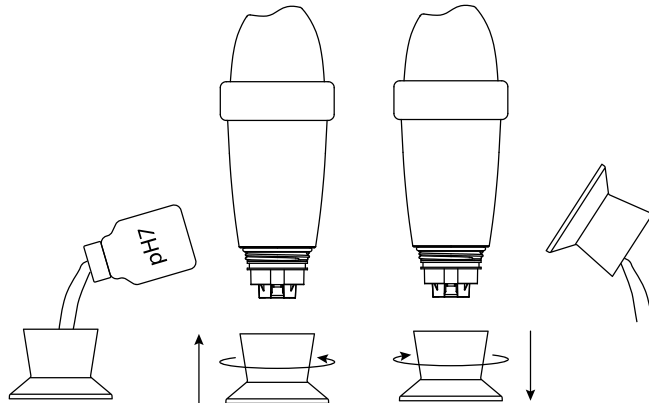

7. Überprüfen Sie die Kalibrierung.

8. Bringen Sie die Gebrauchskappe wieder an und setzen Sie **Blue Connect** wieder in das Becken.

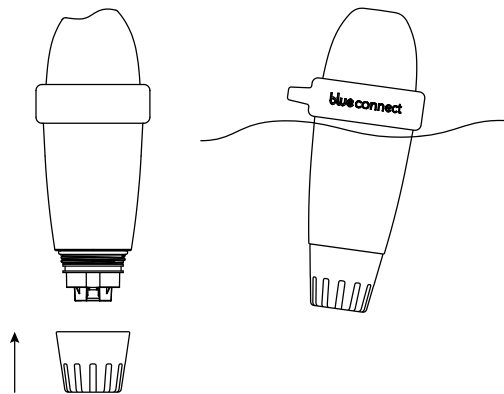

Hinweis: Die Kalibrierprodukte sind nur zur einmaligen Verwendung vorgesehen. Sie dürfen nicht wiederverwendet werden. Neue Produkte erhalten Sie bei Ihrem Fachhändler.

B. Batteriewechsel

Die Batterie muss etwa alle zwei Jahre gewechselt werden. Neue Batterien erhalten Sie bei Ihrem Fachhändler.

Hinweis: Für eine maximale Batterielebensdauer versetzen Sie **Blue Connect** in den Standby-Modus, nachdem Sie das Becken winterfest gemacht haben.

Inhalt der Box:

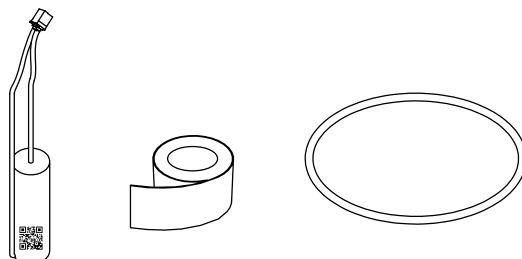

Installation:

1. Tippen Sie unter "Einstellungen" » "**Blue Connect**" auf „Batteriewechsel“.
2. Nehmen Sie das Gerät aus dem Wasser, ziehen Sie den Gummiring und die Gebrauchskappe ab und setzen Sie **Blue Connect** in die Aufbewahrungskappe.

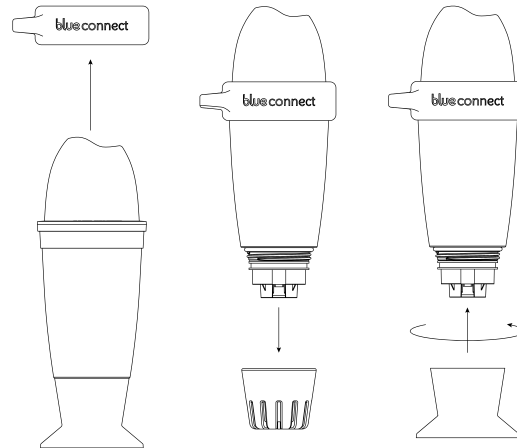

3. Wischen Sie das Gerät ab und führen Sie den Wechsel an einem trockenen, sauberen Ort aus.
4. Ziehen Sie das Klebeband ab und schrauben Sie den oberen Teil des Gerätes ab. Das Gerät hat ein Linksgewinde. Es wird im Uhrzeigersinn losgeschraubt. Entfernen und entsorgen Sie die Dichtung.

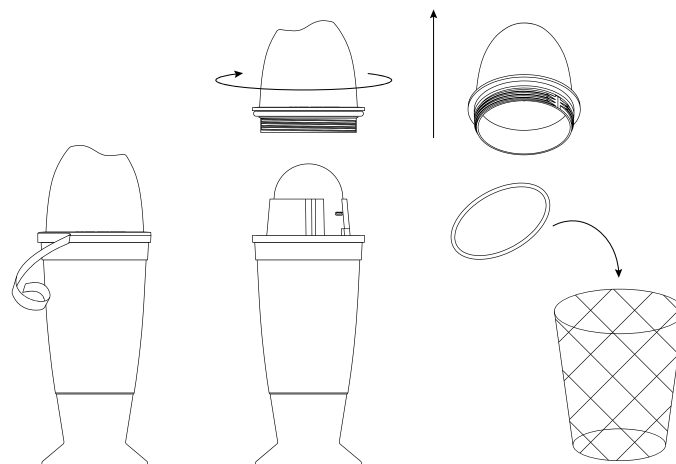

5. Lösen Sie den weißen Stecker durch Ziehen am rot-schwarzen Kabel. Die Batterie befindet sich am anderen Ende des Kabels. Drücken Sie auf die Kunststoffflasche, um die Batterie zu lösen, und ziehen Sie diese am Kabel heraus.

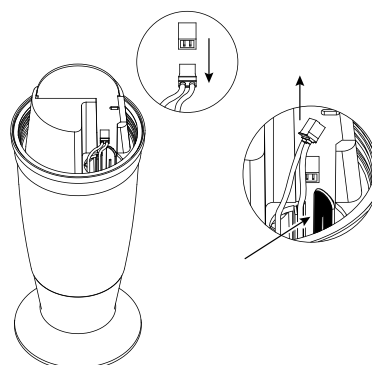

6. Legen Sie die Batterie in die Vertiefung ein und lassen Sie sie einrasten. Stecken Sie nun den Stecker ein.

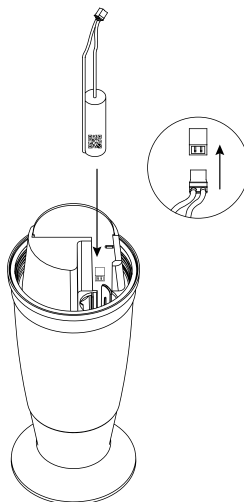

7. Setzen Sie die zusammen mit der Batterie gelieferte neue Dichtung auf das Schraubgewinde am oberen Teil des Geräts auf. Schließen Sie den oberen Teil. Das Gerät hat ein Linksgewinde. Es wird gegen den Uhrzeigersinn zugeschraubt.

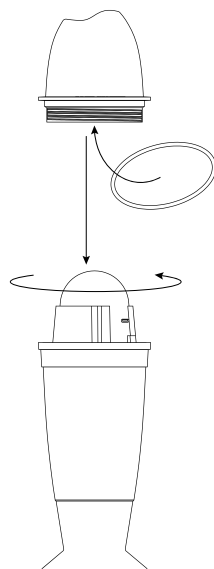

8. Bringen Sie das zusammen mit der Batterie gelieferte neue Klebeband und den Ring an. Bringen Sie anschließend die Gebrauchskappe an und setzen Sie **Blue Connect** wieder in das Wasser.

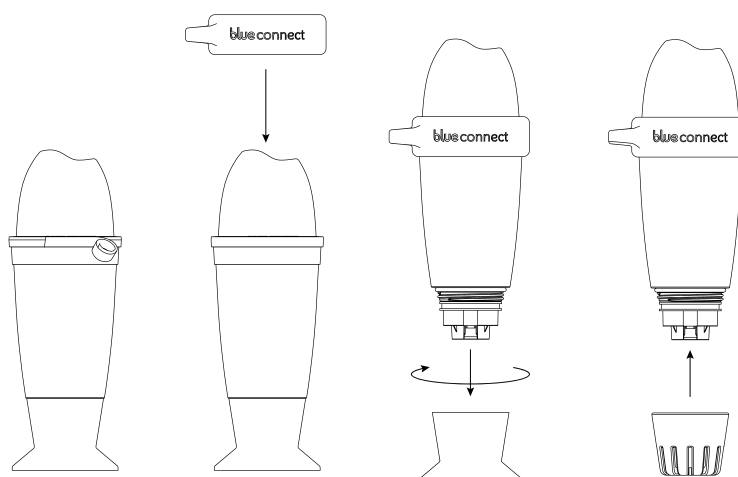

C. Fühlerwechsel

Der Fühler muss etwa alle zwei Jahre gewechselt werden⁶. Neue Fühler erhalten Sie bei Ihrem Fachhändler.

Hinweis: Um die maximale Lebensdauer des Fühlers zu gewährleisten, bewahren Sie ihn nach Möglichkeit immer in einer feuchten Umgebung auf. Wenn Sie den Fühler aus dem Wasser nehmen, schrauben Sie ihn sofort in die mit KCl (gesättigter Kaliumchloridlösung), pH4-Lösung oder notfalls Wasser aus dem Schwimmbecken gefüllte Aufbewahrungskappe.

Inhalt der Box:

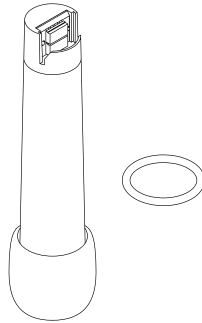

Installation:

1. Tippen Sie unter "Einstellungen" » **Blue Connect** auf "Fühlerwechsel".
2. Nehmen Sie **Blue Connect** aus dem Wasser. Wischen Sie das Gerät ab und führen Sie den Wechsel an einem trockenen, sauberen Ort aus.
3. Nehmen Sie die Gebrauchskappe und die Mutter ab. Wenn Sie Schwierigkeiten beim Lösen der Mutter haben, verwenden Sie eine Wasserpumpenzange und setzen Sie diese genau an dieser Stelle an (Abb. A).



Abb. A:



⁶ Lassen Sie den Fühler nicht außerhalb des Wassers, ohne dass die Aufbewahrungskappe mit KCl (gesättigter Kaliumchloridlösung), pH4-Lösung oder notfalls Wasser aus dem Schwimmbecken gefüllt ist.

4. Ziehen Sie leicht und vorsichtig an den vier Kunststoffspitzen des Fühlers. Entfernen und entsorgen Sie die Dichtung. Möglicherweise klebt sie innen am Gerät fest.

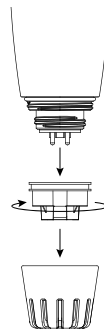
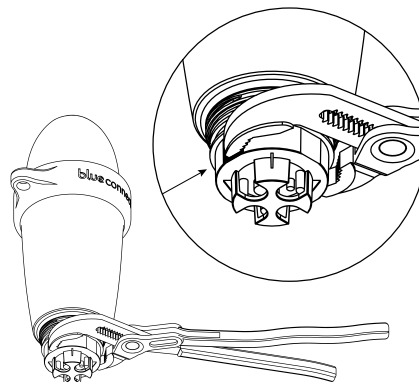
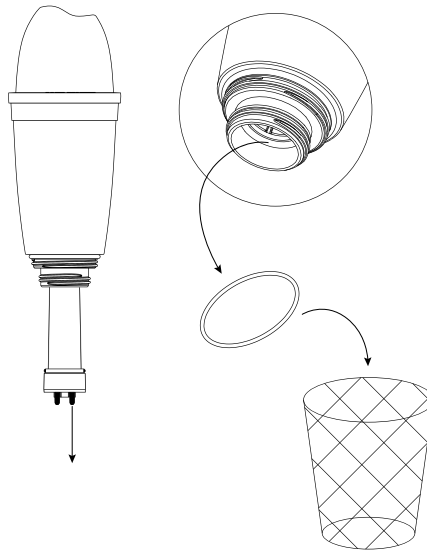

5. Scannen Sie den QR-Code des neuen Fühlers.

6. Nehmen Sie die Schutzkappe ab. Achten Sie darauf, den Fühler nicht fallen zu lassen, da das Element sehr empfindlich ist. Setzen Sie die mit dem Austauschteil gelieferte neue Dichtung auf den neuen Fühler auf. Setzen Sie den Fühler ein und drehen Sie ihn fest. Innerhalb von 15 Sekunden ertönen drei Pieptöne.

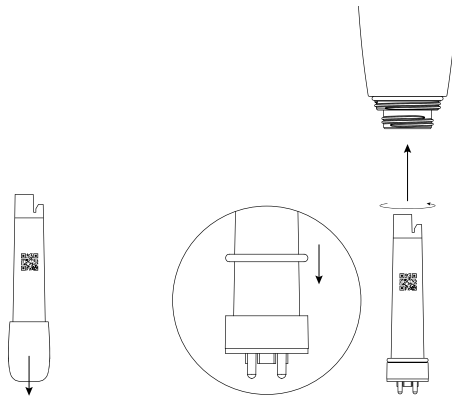

7. Schrauben Sie die Mutter fest auf das Gerät. Richtig anziehen können Sie sie mit Hilfe einer Wasserpumpenzange. Bringen Sie anschließend die Gebrauchskappe an und setzen Sie **Blue Connect** wieder in das Wasser.

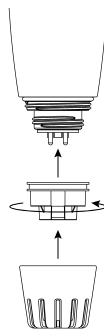

Hinweis: Nach dem ersten Einsetzen in das Becken kann es mehrere Stunden dauern, bis sich die Sensorparameter stabilisiert haben.

D. Versetzen von Blue Connect in den Standby-Modus für die Einlagerung/Winterlagerung

Winterlagerung:

1. Nehmen Sie **Blue Connect** aus dem Wasser. Nehmen Sie die Gebrauchskappe ab.

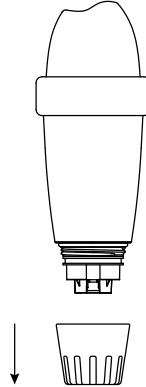

2. Aktivieren Sie das Internet (WLAN oder LTE) und Bluetooth® an Ihrem Smartphone.
Hinweis: Bleiben Sie während der Dauer des Vorgangs in der Nähe Ihres Geräts.



3. Tippen Sie in der App unter "Einstellungen" » "**Blue Connect**" auf "In Standby-Modus versetzen".

13

4. Spülen Sie die Aufbewahrungskappe mit klarem Wasser und wischen Sie sie aus. Füllen Sie KCl⁷ (gesättigte Kaliumchloridlösung) oder pH4-Lösung in die Aufbewahrungskappe ein und schrauben Sie diese fest.

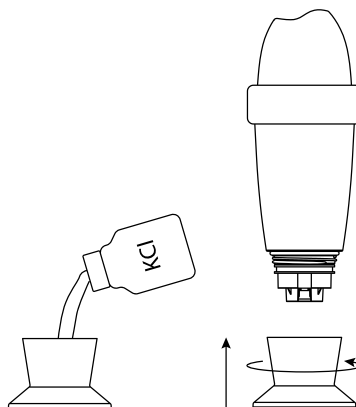

5. Überprüfen Sie, ob der Standby-Modus aktiviert ist, und bewahren Sie **Blue Connect** frostsicher auf.

⁷ Das KCl in der Aufbewahrungskappe kann Salzverkrustungen an der Verbindungsstelle zum Gerätegehäuse verursachen, doch diese sind ungefährlich. Spülen Sie das Gerät einfach mit klarem Wasser.

Lagerung:

Falls Sie **Blue Connect** länger als eine Stunde aus dem Becken nehmen müssen, schrauben Sie das Gerät auf die mit KCl (gesättigter Kaliumchloridlösung), pH4-Lösung oder notfalls mit Wasser aus dem Schwimmbecken gefüllte Aufbewahrungskappe. Der Fühler darf niemals austrocknen.

D. Aktivierung von Blue Connect nach dem Winter

1. Aktivieren Sie das Gerät unter "Einstellungen" » "**Blue Connect**".
2. Siehe hierzu "**Installation von Blue Connect**" ab Punkt 2.

Technische merkmale

- » Abmessungen: 253 x 96 mm
- » Gewicht: 714 g
- » Schutzart: IPX8-Standard
- » Sensoren und Messungen:
 - pH-Wert: Messbereich: 0 bis 14
Genauigkeit: $\pm 0,1$
Auflösung: 0,1
 - Temperatur (Wasser): Messbereich: 5 bis 50 °C
Genauigkeit: $\pm 0,2^{\circ}\text{C}$
Auflösung: 0,1 °C
 - Redox/ORP (Aktivchlor): Messbereich: 0 bis 999 mV
Genauigkeit: ± 20 mV
Auflösung: 1 mV

 - Leitfähigkeit: Messbereich: 250 bis 15.000 $\mu\text{S}/\text{cm}$
Genauigkeit: ± 10 %
Auflösung: 1 $\mu\text{S}/\text{cm}$
- » Konnektivität: Sigfox®, Bluetooth Low Energy® (BLE)
- » Stromversorgung: 1 Lithiumzelle (Thionylchlorid)
- » Nennspannung: 3,6 V
- » Betriebssystem: iOS, Android™ (4.0 Bluetooth®, Android™ 4.3 und iOS 9.0)
- » Sprachen: Englisch, Französisch, Spanisch, Niederländisch, Deutsch, Italienisch, Portugiesisch.
- » Kompatibilität nach Regionen: EU: 868 MHz
USA/Australien: 902 / 920 MHz

Anleitung zur fehlersuche

Kompatibilitätsproblem zwischen Seriennummer und Code.	Verwechseln Sie nicht B mit 8 und umgekehrt.
Keine Sigfox®-Verbindung.	<ol style="list-style-type: none">1. Überprüfen Sie die Sigfox®-Abdeckung unter www.sigfox.com.2. Achten Sie darauf, dass der obere Teil des Geräts aus dem Wasser ragt, damit eine Datenübertragung möglich ist.3. Versuchen Sie, das Gerät an eine andere Stelle im Becken mit einer besseren Verbindung zu verschieben.4. Starten Sie das Gerät neu.
Installation kann nicht abgeschlossen werden.	Führen Sie eine Bluetooth®-Messung durch.
Problem mit Bluetooth®.	<ol style="list-style-type: none">1. Überprüfen Sie die Kompatibilität zwischen BLE 4.0. und Android 4.3 oder iOS 9.3.2. Aktivieren Sie Bluetooth® an Ihrem Smartphone oder Tablet.3. Starten Sie das Gerät neu.
Die Messungen sind falsch.	Überprüfen Sie die Kalibrierung des Geräts/



Auf unserer Support-Website **www.blueconnect.io** (unter "Hilfe") finden Sie Hinweise zur Fernunterstützung.

blue fit50

Einleitung

A. Überblick

Blue Fit50 ist eine mit **Blue Connect** kompatible Anschlusschelle, mit der Sie **Blue Connect** im Technikraum installieren können.

Hinweis: **Blue Fit50** ist ein Zubehörteil für **Blue Connect**. Es ist im Blue Plus Paket oder separat erhältlich.

B. Inhalt der Box

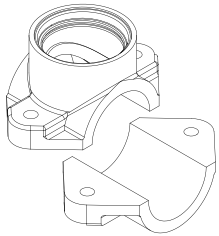

Eine Anschlusschelle.



Eine Kappe.

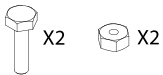

2 Schrauben.

C. Gebrauchshinweise

- » Lassen Sie **Blue Connect** nicht am **Blue Fit50** angeschlossen, wenn sich kein Wasser in den Rohren befindet.
- » Bei Arbeiten an der Hydraulikanlage (Gefahr von Wasserschlägen) empfiehlt es sich, **Blue Connect** abzunehmen, um das Produkt nicht zu beschädigen.
- » Stellen Sie sicher, dass in Ihrer Anlage ein ausreichender Durchfluss erzeugt wird, damit **Blue Connect** Messungen durchführen kann.
- » Stellen Sie **Blue Connect** immer senkrecht mit dem Fühler nach unten auf.

Installation von Blue Fit50

Hinweis: Bei Zweifeln wenden Sie sich an Ihren Schwimmbad-Fachhändler.

A. Finden Sie eine passende Stelle

Bringen Sie **Blue Fit50** stets hinter dem Filter an (um eine Beschädigung der Fühler zu vermeiden), und vor Ihrem Produktinjektions- oder Elektrolyse-System (um die Messungen von **Blue Connect** nicht zu verändern).

B. Einbau

1. Schalten Sie das Filtersystem aus.
2. Bohren Sie ein Loch mit einem Durchmesser von 40 mm in den oberen Teil des Rohres.
Hinweis: Blue Connect muss senkrecht mit dem Fühler nach unten stehe.

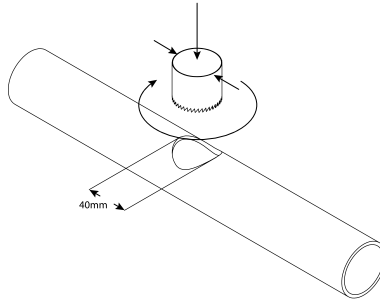

3. Bringen Sie die beiden Teile der Anschlusschelle auf beiden Seiten des Rohres so an, dass die Löcher übereinanderliegen, und schrauben Sie die Anschlusschelle fest.

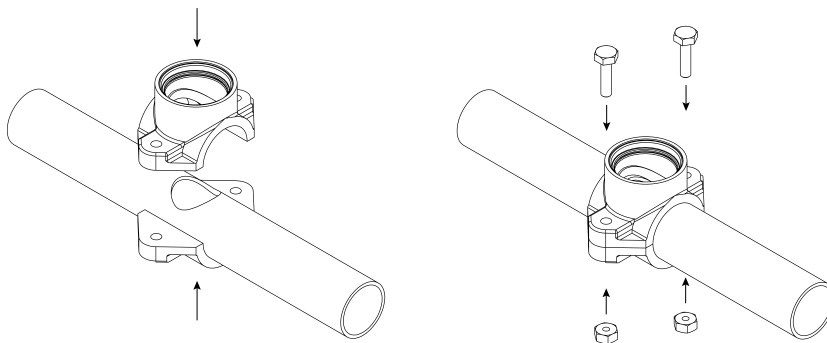

4. Schrauben Sie **Blue Connect** fest.

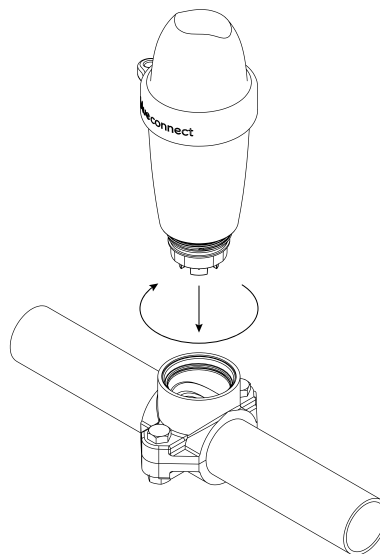

5. Aktivieren Sie das Filtersystem.

6. Lösen Sie **Blue Connect** leicht und langsam (maximal $\frac{1}{2}$ Umdrehung), um ggf. vorhandene Luft abzulassen. Sobald Wasser austritt, bedeutet dies, dass sich keine Luft mehr in den Rohren befindet, so dass Sie **Blue Connect** fest verschrauben können.

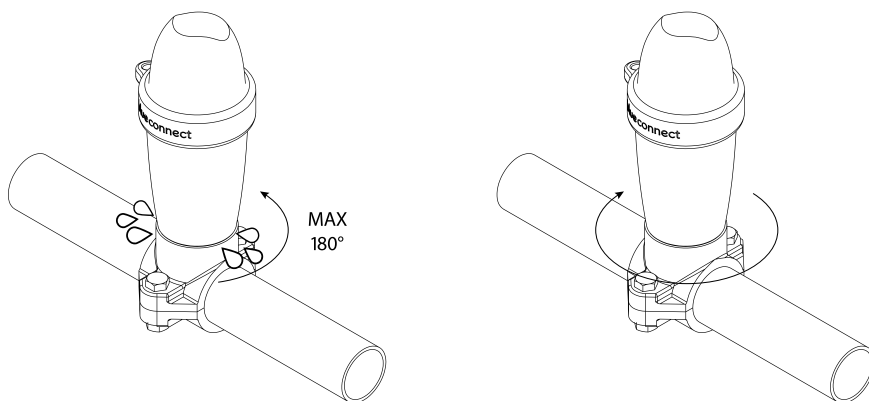

7. Aktivieren Sie die Option **Blue Fit50** unter "Einstellungen" » "**Blue Connect**".

Winterlagerungsprozess

1. Lösen Sie **Blue Connect**.

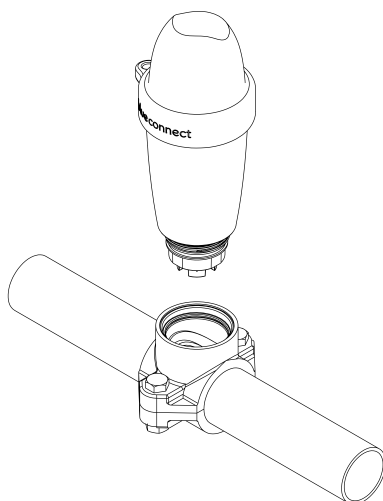

2. Verschließen Sie die Anschlusschelle mit der in der **Blue Fit50** Box mitgelieferten Kappe.

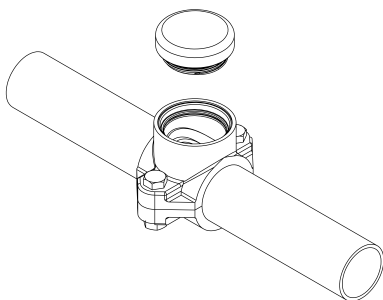

3. Aktivieren Sie das Internet (WLAN oder LTE) und Bluetooth® an Ihrem Smartphone.
Hinweis: Bleiben Sie während der gesamten Dauer des Vorgangs in der Nähe Ihres Geräts.



4. Tippen Sie in der App unter "Einstellungen" » "**Blue Connect**" auf "In Standby-Modus versetzen".
5. Spülen Sie die Aufbewahrungskappe mit klarem Wasser und wischen Sie sie aus. Füllen Sie KCl⁸ (gesättigte Kaliumchloridlösung) oder pH4-Lösung in die Aufbewahrungskappe ein und schrauben Sie diese fest.

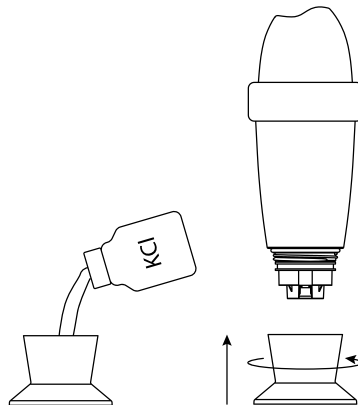

6. Überprüfen Sie, ob der Standby-Modus aktiviert ist, und bewahren Sie **Blue Connect** frostsicher auf.



Auf unserer Support-Website www.blueconnect.io (unter "Hilfe") finden Sie Hinweise zur Fernunterstützung.

Allgemeine Informationen

Garantien

- » Garantie auf Produkt und Fühler: 24 Monate.
- » Garantie auf Batterie: 12 Monate.

Riiot Labs übernimmt keinerlei Garantien bei einer Materialverschlechterung aufgrund von Manipulationen, insbesondere durch den Austausch von Fühler und Batterie, sowie für Schäden nach einem Austrocknen der Fühler, noch bei Verschleiß und normaler Alterung des Produkts, ebenso wenig wie bei Schäden durch Unfälle oder missbräuchliche Verwendung. Riiot Labs übernimmt keine Haftung bei Nichtbeachtung der Gebrauchshinweise.

Produktrecycling



Dieses Symbol zeigt an, dass das Produkt gemäß den geltenden Gesetzen und getrennt vom normalen Hausmüll entsorgt werden muss. Am Ende der Lebensdauer ist das Produkt an einer entsprechenden Recyclingstelle abzugeben. Durch Sortieren und Recyceln Ihres Produkts werden die natürlichen Rohstoffe geschont und alle Richtlinien im Hinblick auf Gesundheit und Umweltschutz erfüllt.

⁸ Das KCl in der Aufbewahrungskappe kann Salzverkrustungen an der Verbindungsstelle zum Gerätegehäuse verursachen, doch diese sind ungefährlich. Spülen Sie das Gerät einfach mit klarem Wasser.

Eingetragenes warenzeichen

Riiot Labs, **Blue Connect** und **Blue Fit50** sowie deren jeweilige Logos könnten Warenzeichen oder eingetragene Warenzeichen von Riiot Labs S.A. sein.

Fluidra sowie dessen Logos sind Warenzeichen oder eingetragene Warenzeichen von Fluidra S.A.

Die Marke Bluetooth® und das zugehörige Logo sind eingetragene Warenzeichen von Bluetooth SIG, Inc. und werden von **Blue Connect** unter Lizenz verwendet.

AppStore® ist eine eingetragene Dienstleistungsmarke von Apple. Inc. in den USA und anderen Ländern.

iOS ist ein Warenzeichen oder eingetragenes Warenzeichen von Cisco in den USA und anderen Ländern und wird unter Lizenz verwendet.

Google Play und Android sind Marken von Google Inc.

Alle anderen in diesem Dokument genannten Warenzeichen sind urheberrechtlich geschützt und Eigentum ihrer jeweiligen Inhaber.

Konformitätserklärung



Eine Kopie der FCC, EG-Konformitätserklärung finden Sie auf unserer Website www.blueconnect.io/legal.

Weitere Informationen finden Sie auf unserer Webseite www.blueconnect.io (unter "Hilfe").

Declaration of conformity FCC

Changes or modifications not expressly approved by Riio Labs SA could void the user's authority to operate the equipment.

For devices with the references :

5404014411121
5404014411145
5404014411220
5404014411240

FCC Part 15 compliance statement

This device complies with part 15 of the FCC Rules. Operation is subject to the following two conditions: (1) This device may not cause harmful interference, and (2) this device must accept any interference received, including interference that may cause undesired operation. NOTE: This equipment has been tested and found to comply with the limits for a Class B digital device, pursuant to part 15 of the FCC Rules. These limits are designed to provide reasonable protection against harmful interference in a residential installation. This equipment generates uses and can radiate radio frequency energy and, if not installed and used in accordance with the instruction, may cause harmful interference to radio communications. However, there is no guarantee that interference will not occur in a particular installation. If this equipment does cause harmful interference to radio or television reception which can be determined by turning the equipment off and on, the user is encouraged to try to correct interference by one or more of the following measures: - Reorient or relocate the receiving antenna. - Increase the separation between the equipment and receiver. - Connect the equipment into an outlet on circuit different from that to which the receiver is connected. - Consult the dealer or an experienced radio/TV technician for help.

Industry Canada Licence-Exempt Radio Apparatus

This device complies with Industry Canada licence-exempt RSS standard(s). Operation is subject to the following two conditions: (1) this device may not cause interference, and (2) this device must accept any interference, including interference that may cause undesired operation of the device.

Le présent appareil est conforme aux CNR d'Industrie Canada applicables aux appareils radio exempts de licence. L'exploitation est autorisée aux deux conditions suivantes : (1) l'appareil ne doit pas produire de brouillage,

et (2) l'utilisateur de l'appareil doit accepter tout brouillage radioélectrique subi, même si le brouillage est susceptible d'en compromettre le fonctionnement.

Radio Frequency (RF) Exposure Compliance of Radiocommunication Apparatus

To satisfy FCC and IC RF Exposure requirements for mobile devices, a separation distance of 20 cm or more should be maintained between the antenna of this device and persons during operation. To ensure compliance, operation at closer than this distance is not recommended. This transmitter must not be co-located or operating in conjunction with any other antenna or transmitter.

Conformité à l'exposition aux champs RF des équipements radio

Pour satisfaire aux exigences FCC et IC concernant l'exposition aux champs RF pour les appareils mobile, une distance de séparation de 20 cm ou plus doit être maintenu entre l'antenne de ce dispositif et les personnes pendant le fonctionnement. Pour assurer la conformité, il est déconseillé d'utiliser cet équipement à une distance inférieure. Cet émetteur ne doit pas être co- situé ou fonctionner conjointement avec une autre antenne ou un autre émetteur.

Declaration of conformity CE



For devices with the references :

5404014411114
5404014411138
5404014411213
5404014411233

Hereby, Riio Labs S.A. declares that the radio equipment type Blue Connect Smart Pool Analyser is in compliance with Directive 2014/53/EU. The full text of the EU declaration of conformity is available at the following internet address:

www.blueconnect.io/legal

SIGFOX : Tx : 868.13MHz / 14dBm max Rx : 869.525MHz
Bluetooth LE : 2400-2483.5MHz / 10dBm max

Authorized countries codes:

ALB - AND - AUT - BEL - BIH - BLR - BUL - CYP - CZE -
DNK - EST - FIN - GRC - HNG - HOL - HRV - IRL - ISL -
LIE - LTU - LUX - LVA - MDA - MKD - MLT - MNE - NOR -
POL - POR - ROU - SRB - SUI - SVK - SVN - TUR